

## ZALECENIA DLA UŻYTKOWNIKÓW I INSTALATORÓW:

1. Przed montażem kabiny należy sprawdzić czy jej poszczególne elementy nie są uszkodzone (nie mają zadrapań, pęknięć, itp.).
2. Szyby kabiny wykonane są z szkła hartowanego. Zaleca się zachowanie szczególnej ostrożności podczas transportu i wszelkich operacji związanych z montażem kabiny
3. Szyby nie należy opierać na narożnikach, krawędziach, ani kłaść na twardym podłożu. W trakcie montażu zaleca się kładzenie szyb na podkładkach z miękkich materiałów (np. styropian, karton).
4. Nie należy zabudowywać listw ściennych (np. glazurą) gdyż uniemożliwiłoby to późniejszy demontaż kabiny bez uszkodzeń materiału obudowującego i samej kabiny.

## INSTRUKCJA MONTAŻU KABINY NATRYSKOWEJ

Zaleca się zlecenie montażu kabiny wykwalifikowanym specjalistom.

Elementy wchodzące w skład zestawu:

1. profil górny (oznaczony przez naklejkę z napisem "UP RAIL")
2. profil dolny
3. profil przyścienny z szybą ścianki stałej 2 szt.
4. drzwi przesuwne z uszczelką magnetyczną 2 szt.
5. listwa ścienna mocująca kabinę 2 szt.
6. wkręt łączący profile górny/dolny z przyściennymi 8 szt.
7. rolka jezdna podwójna 4 szt.
8. rolka jezdna pojedyncza 4 szt.
9. element mocujący szybę ścianki stałej 4 szt.
10. wkręt elementu mocującego szybę ścianki stałej 4 szt.
11. kołek mocujący listwę ścienną - 8 szt.
12. uchwyt (gałka) drzwi przesuwnych 2 szt.
13. uszczelka silikonowa 4 szt.

## INSTALACJA KABINY

1. Profil górny oznaczony przez naklejkę z napisem "UP RAIL" (1) i dolny (2) łączymy z profilami przyściennymi (3) za pomocą wkrętów (6). Przed wstawieniem ścianki stałej w profil dolny część wspólną łączenia tych dwóch elementów uszczelniamy silikonem. Operację tę powtarzamy z drugą ścianką stałą.

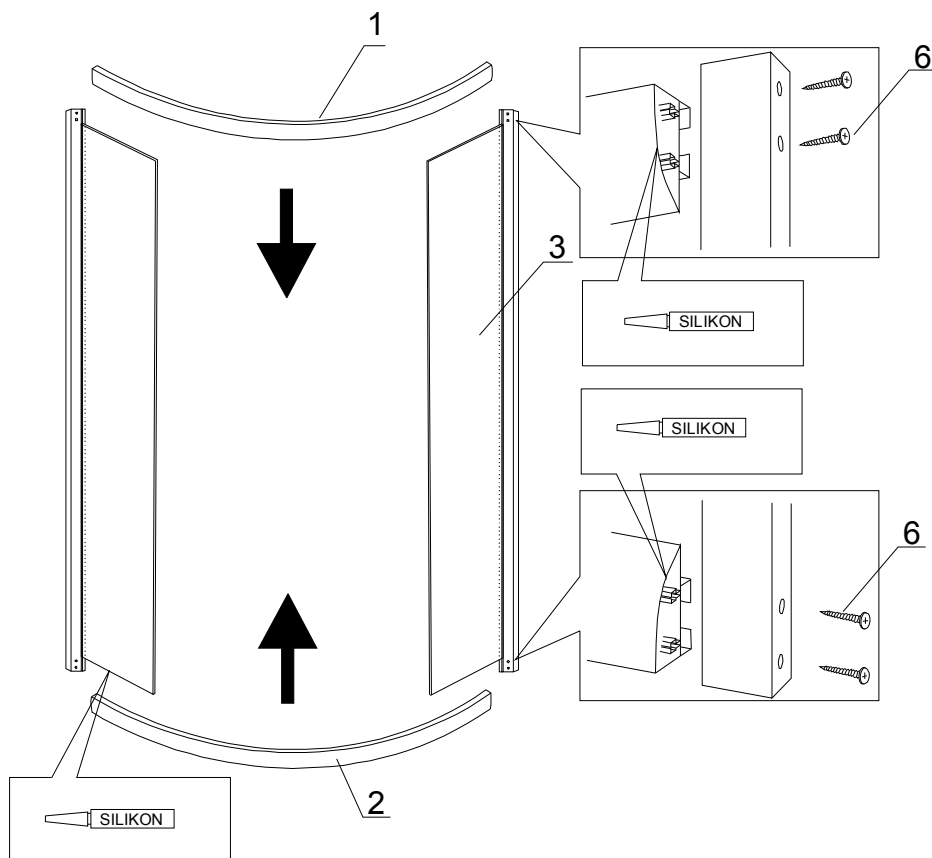

2. Szybę ścianki stałej unieruchamiamy przykręcając elementy mocujące (9) do profilu górnego i dolnego za pomocą wkrętów (10).

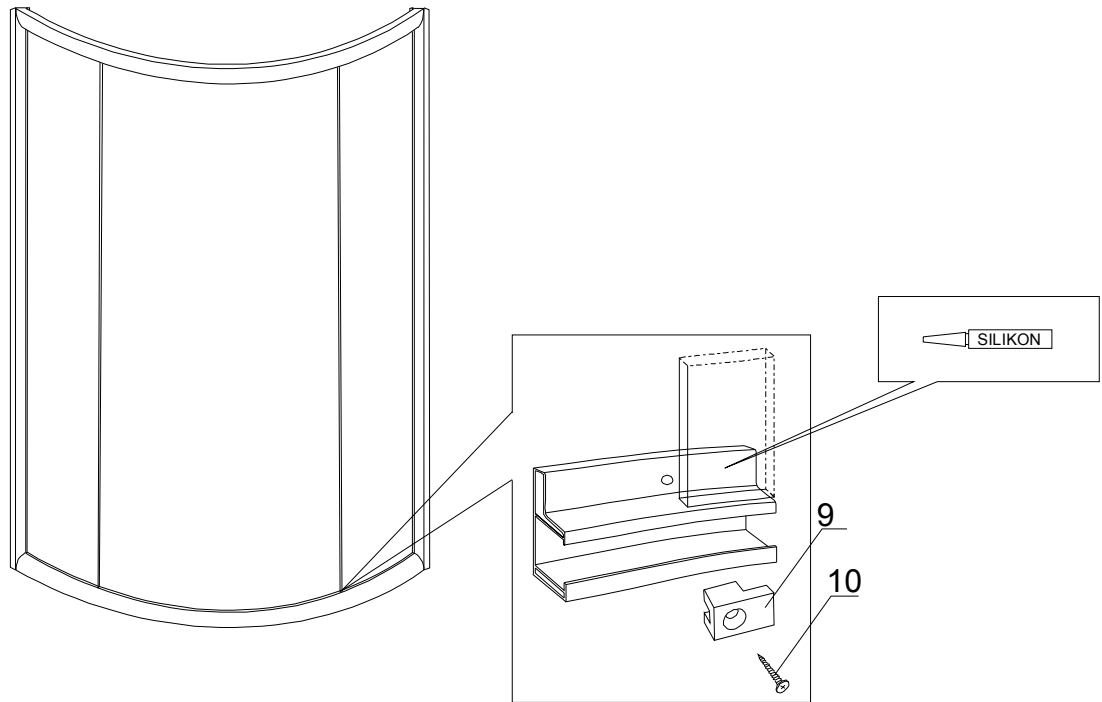

3. W otworach górnych drzwi przesuwnych (4) montujemy rolki jezdne podwójne (7), a w otworach dolnych tych drzwi montujemy rolki jezdne pojedyncze (8). UWAGA: drzwi należy ustawić w ten sposób, aby otwory o większej średnicy (pasujące do rolek jezdnych) znajdowały się u góry, a otwory o mniejszej średnicy (pasujące do zatrzasków) znajdowały się na dole. Drzwi montujemy w kabynie wkładając najpierw górne rolki w profil górny, a następnie dolne rolki w profil dolny. Na krawędź zewnętrzną drzwi przesuwnych oraz krawędź ścianki stałej zakładamy uszczelki

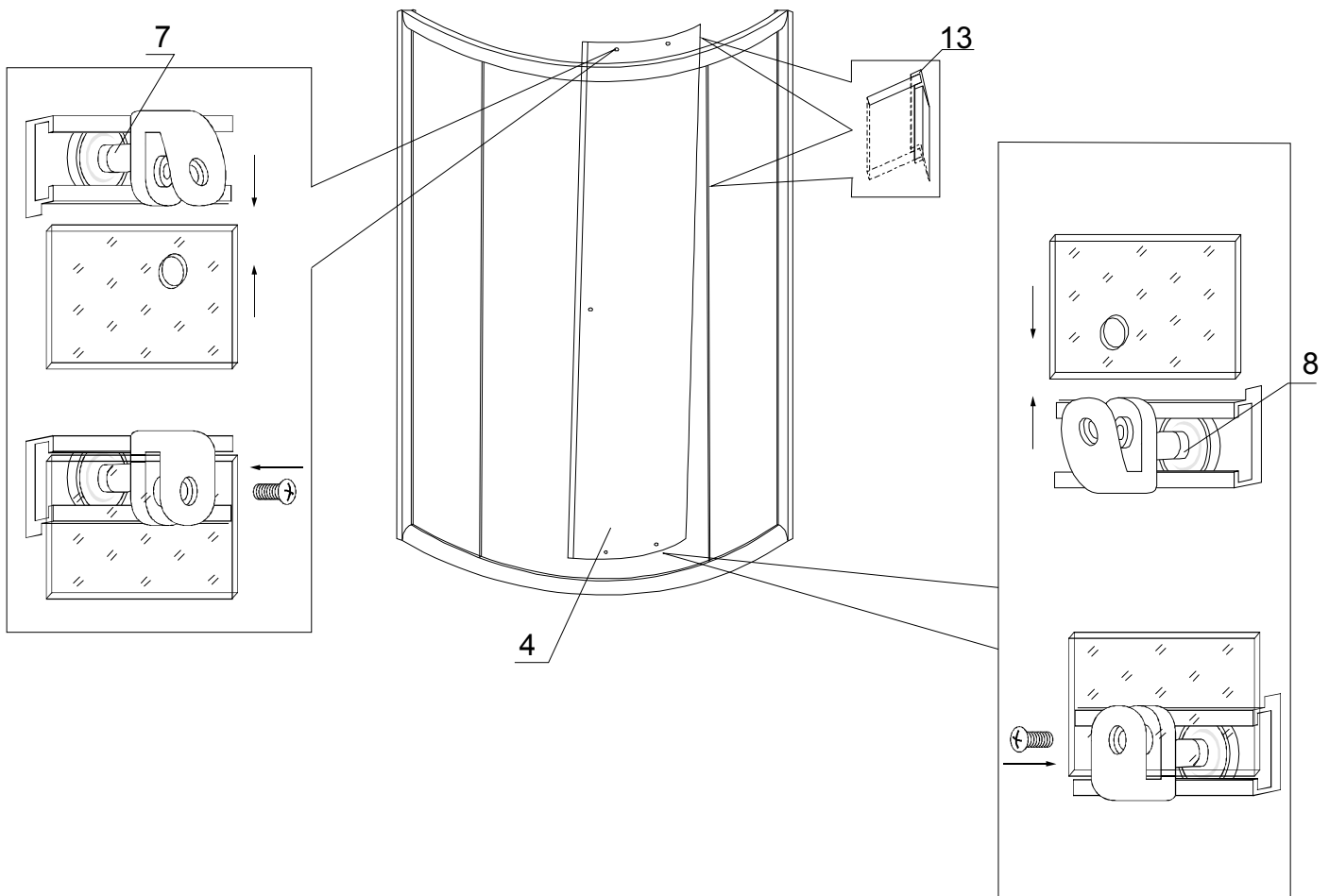

4. Zakładamy uchwyty (12) w otworze drzwi przesuwnych.
5. Poziomujemy drzwi przesuwne za pomocą śruby regulacyjnej (od góry) rolek jezdnych (7).
6. Powtarzamy operacje 3-6 dla drugiej ścianki ruchomej.

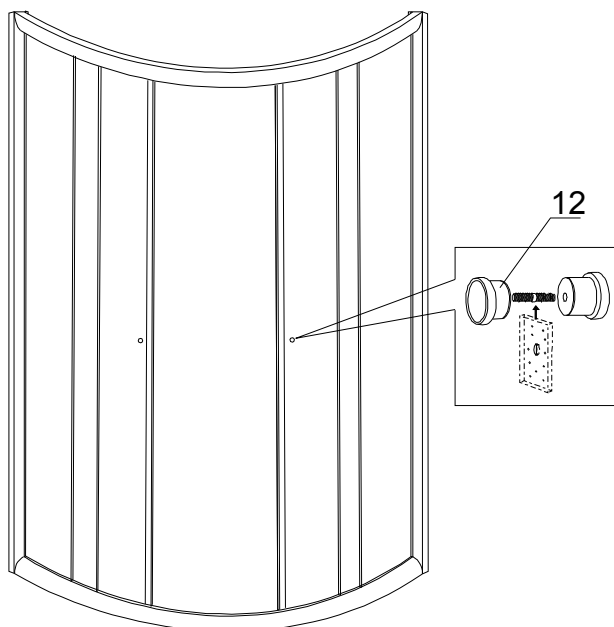

7. Na profile przysienne ścianek stałych zakładamy listwy ścienne (5) i umieszczamy kabinę na brodziku uszczelniając powierzchnię łączącą profil dolny z brodzikiem za pomocą silikonu..
8. Za pomocą kołków rozporowych (11) mocujemy listwy ścienne do ścian (w których uprzednio wykonaliśmy odpowiednie otwory) zwracając szczególną uwagę na umieszczenie ich w pozycji pionowej. Powierzchnię listew ściennych przylegającą do ścian uszczelniamy silikonem.

